

<p>PROTOCOLO GERAL</p> <p>NUP: 64268.001650/2023-03</p>	 <p>MINISTÉRIO DA DEFESA EXÉRCITO BRASILEIRO CMDO FRON RO/6º BATALHÃO DE INFANTARIA DE SELVA (BATALHÃO FORTE PRÍNCIPE DA BEIRA)</p>	<p>ASSUNTO:</p> <p>2023NE000055</p>
		<p>(160346)</p>

SETOR: SALC DO CMDO FRON RO/ 6º BIS

ANO: 2023

INTERESSADO: CHEFE DO APROVISIONAMENTO DO CMDO FRON RO/6º BIS.

ASSUNTO: EMPENHO PARA AQUISIÇÃO DE MATERIAL PERMANENTE (CNPJ: 47.170.510/0001-10 - NOVA MESA COMÉRCIO DE UTILIDADES E ALIMENTOS LTDA).

MOVIMENTO DO PROCESSO

DESTINO	DATA	DESTINO	DATA
1		18	
2		19	
3		20	
4		21	
5		22	
6		23	
7		24	
8		25	
9		26	
10		27	
11		28	
12		29	
13		30	
14		31	
15		32	
16		33	
17		34	



COMANDO DE FRONTEIRA RONDÔNIA/6º BATALHÃO DE INFANTARIA DE SELVA
INTERESSADOS: SEÇÃO REQUISITANTE / SALC / CONFORMIDADE(SCGR)

CHECKLIST DE MONTAGEM DE PROCESSOS DE EMPENHO

<input type="checkbox"/> INEXIGIBILIDADE Nº / /	<input type="checkbox"/> PREGÃO ELETRÔNICO Nº / /	<input type="checkbox"/> DISPENSA(*)
<input type="checkbox"/> UG GERENCIADORA UASG: 160346	<input type="checkbox"/> UG PARTICIPANTE	<input type="checkbox"/> UG NÃO PARTICIPANTE (CARONA)
<input type="checkbox"/> DIEx da Seção Requisitante (Nr _____)	<input type="checkbox"/> DIEx da Seção Requisitante (Nr _____)	<input checked="" type="checkbox"/> DIEx da Seção Requisitante (Nr <u>11</u>)
<input type="checkbox"/> Tabela de Itens	<input type="checkbox"/> Tabela de Itens	<input checked="" type="checkbox"/> Tabela de Itens
<input type="checkbox"/> Nota de Crédito	<input type="checkbox"/> Nota de Crédito	<input checked="" type="checkbox"/> Nota de Crédito
<input type="checkbox"/> Consulta SICAF	<input type="checkbox"/> 1ª Pág. Edital	<input type="checkbox"/> 1ª Pág. Edital
<input type="checkbox"/> Consulta Consolidada	<input type="checkbox"/> Pág. Edital consta OM participante	<input checked="" type="checkbox"/> Pág. previsão de adesão
<input type="checkbox"/> Consulta CADIN	<input type="checkbox"/> Consulta SICAF	<input type="checkbox"/> Pág. Edital dos itens a serem empenhados
<input type="checkbox"/> Nota de Empenho	<input type="checkbox"/> Consulta Consolidada	<input checked="" type="checkbox"/> SIASG NET/Solicitação
	<input type="checkbox"/> Consulta CADIN	<input checked="" type="checkbox"/> SIASG NET/Autorização
	<input type="checkbox"/> Nota de Empenho	<input checked="" type="checkbox"/> Termo de Aceite do Fornecedor
		<input checked="" type="checkbox"/> 03 (três) orçamentos (comparativos)
		<input type="checkbox"/> Cópia assinada da ARP
		<input checked="" type="checkbox"/> Mapa Comparativo
		<input checked="" type="checkbox"/> Consulta SICAF
		<input checked="" type="checkbox"/> Consulta Consolidada
		<input checked="" type="checkbox"/> Consulta CADIN
		<input checked="" type="checkbox"/> Nota de Empenho
		<input type="checkbox"/> Somente NE Ordinária
		<input type="checkbox"/> DIEx da Seção Requisitante (Nr _____)
		<input type="checkbox"/> Tabela de Itens
		<input type="checkbox"/> Nota de Crédito
		<input type="checkbox"/> Orçamento vencedor
		<input type="checkbox"/> 03(três) Ofícios de Solicitação de Orçamento
		<input type="checkbox"/> 03(três) orçamentos de fornecedores
		<input type="checkbox"/> Mapa Comparativo
		<input type="checkbox"/> Justificativa para não realização de Cotação Eletrônica (SFC)
		<input type="checkbox"/> Consulta SICAF; ou
		<input type="checkbox"/> RFB, INSS e FGTS
		<input type="checkbox"/> Consulta Consolidada
		<input type="checkbox"/> Consulta CADIN
		<input type="checkbox"/> Nota de Empenho



“A LOGÍSTICA É TUDO, OU QUASE TUDO, QUE NÃO O COMBATE”

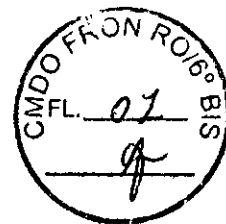

MINISTÉRIO DA DEFESA
EXÉRCITO BRASILEIRO
COMANDO DE FRONTEIRA RONDÔNIA/6º BATALHÃO DE INFANTARIA DE SELVA
(BATALHÃO FORTE PRÍNCIPE DA BEIRA)

DIEx nº 11 -Aprov/Cia C Ap/C Fron RO
EB: 64268.001650/2023-03

Guajará-Mirim, RO, 17 de fevereiro de 2023.

Do Comandante do Setor de Aprovisionamento
Ao Sr Fiscal Administrativo

Assunto: adesão (carona) ao pregão 36/2022, UASG 160482 (1A. BRIGADA DE INFANTARIA DE SELVA/RR), para aquisição de material permanente para o Aprovisionamento do Cmdo Fron-RO/6º BIS .

Referência.: Art. 13 da Portaria Ministerial nº 305, de 24 Mai 95 (IG 12-02);
Portaria nº 306, de 13 de dezembro de 2001;
Art. 5º da lei 10834 de 29 DEZ 03; e
Port. 102, Cmt EB de 6 de MAR 06.

Anexos: - 01 (uma) cópia da Nota de Crédito nº 2023NC400582-DABST, e
- 01 (uma) tabela da relação de itens.

1. Solicito a esse Comando de Batalhão, o que faço por intermédio desse Fiscal Administrativo, as providências cabíveis para a emissão de empenho do crédito para fins de aquisição de material permanente para o Aprovisionamento do Cmdo Fron-RO/6º BIS, conforme dados abaixo:

- **Objetivos Estratégicos Organizacionais:**

- De acordo com o nº 6, alínea "a", caput nº 4 do Plano de Gestão do Cmdo Fron RO/6º

BIS;

- **Tipo de Empenho:** GLOBAL;

- **PI:** E6SUPLJA5PA;

- **ND:** 44.90.52; e

- **NC:** 2023NC400582.

Aprov Substitutito Cmdo Fron RO/6º BIS

DESPACHO DO FISC ADM

1. Para fins do Art. 14 da Lei 8.666, de 21 Jun 93, empregar recurso conforme elementos da despesa supracitados.

Em 17 de fevereiro de 2023.

Fiscal Administrativo Cmdo Fron RO/6º BIS

DESPACHO DO OD

1. Autorizo a aquisição do material e determino a abertura de Processo Licitatório, se for o caso; e
2. O Oficial Encarregado do setor de aquisições adote os procedimentos cabíveis de acordo com as normas constantes neste DIEx.

Em 17 de fevereiro de 2023.

OD Cmdo Fron RO/6º BIS

___ SIAFI2023-CONTABIL-DEMONSTRA-CONRAZAO (CONSULTA RAZAO POR C. CONTABIL) ___

09/02/23 17:18

USUARIO: [REDACTED]

DATA EMISSAO : 09Jan23 VALORIZACAO : 09Jan23 NUMERO : 2023NC400582

UG EMITENTE : 160504 - CENTRO DE OBTENÇÕES DO EXÉRCITO - GESTOR

GESTAO EMITENTE : 00001 - TESOURO NACIONAL

UG/GESTAO FAVORECIDA : 160346 / 00001 - CMDO FRON RONDONIA

OBSERVACAO

(21840-CMDO FRON-RO/6° BIS)DABST-SGLS-PLJ-DPS DO PASA NO SET APRV. OBSERVAR CA DERNO DE ORIENTAÇÕES A5-PASA. EMPH ATÉ 30/05/2023.

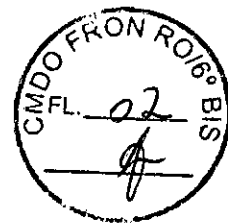

NUM. TRANSFERENCIA :

EV.	ESF	PTRES	FONTE	ND	SB	UGR	PI	V A L O R
300063	1	171397	1000000000	449052		160504	E6SUPLJA5PA	36.186,00

LANCADO POR : 06711079175 - WALISSON UG : 160504 09Jan23 12:59
 PF1=AJUDA PF3=SAI PF4=ESPELHO PF12=RETORNA

___ SIAFI2023-CONTABIL-DEMONSTRA-CONRAZAO (CONSULTA RAZAO POR C. CONTABIL) ___

09/02/23 17:18

USUARIO : [REDACTED]

PAGINA : 1

UG EMITENTE : 160346 - COMANDO DE FRONTEIRA RONDONIA/6 BIS

GESTAO EMITENTE : 00001 - TESOURO NACIONAL

CONTA CONTABIL : 622110000 - CREDITO DISPONIVEL

CONTA CORRENTE : N 1 171397 1000000000 449052 160504 E6SUPLJA5PA

SALDO ANTERIOR A 01FEV 21.476,92C

DATA	UG	GESTAO	NUMERO	EVENTO	MOVIMENTO	SALDO
------	----	--------	--------	--------	-----------	-------

PF1=AJUDA PF2=DET PF3=SAI PF4=ESP PF5=EVENTO PF9=PERIODO PF10=E-MAIL PF12=RET



MINISTÉRIO DA DEFESA
EXÉRCITO BRASILEIRO
COMANDO DE FRONTEIRA RONDÔNIA/6º BATALHÃO DE INFANTARIA DE SELVA
BATALHÃO FORTE PRÍNCIPE DA BEIRA

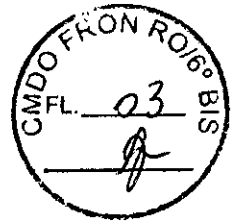

Anexo ao DIEx nº -Aprov/Cia C Ap/Cmdo Fron RO/6º BIS
EB: 64268.001650/2023-03

PREGÃO 36/2022 – 1A. BRIGADA DE INFANTARIA DE SELVA/RR – UASG 160482

FORNECEDOR: NOVAMESA ALIMENTOS & UTILIDADES LTDA

CNPJ: 47.170.510/0001-70

TIPO DE EMPENHO: GLOBAL

ITEM	GRUPO	DESCRIÇÃO	SUBELEMENTO	UND	QTD	P. UNT.	TOTAL
67	-	Caixa isotérmica (TERMOBOX) caixa isotérmica para refeições: transporte de alimentos	12 – APARELHOS E UTENSÍLIOS DOMÉSTICOS	UND	01	R\$ 828,00	R\$ 828,00
TOTAL							R\$ 828,00

Quartel em Guajará-Mirim, RO, 17 de fevereiro de 2023.



Aprov Substituito Cmdo Fron RO/6º BIS

Objeto: **Solicitação de Adesão**

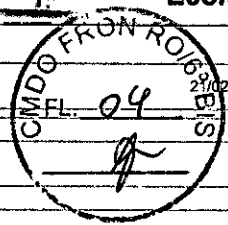

Órgão: **52121 - COMANDO DO EXERCITO** UASG Gerenciadora: **160482 - 1A. BRIGADA DE INFANTARIA DE SELVA/RR**

Modalidade de Licitação: **Pregão Eletrônico** Modo de Disputa: **Aberto/Fechado** Nº da Licitação: **00036/2022** Nº da IRP: **00071/2022** Nº do Processo: **64307010040202211** Compra Nacional: **Sim** Gerenciada/Autorizada ME/SGD: **Não**

Solicitação Itens Ocorrências

Órgão: **52121 - COMANDO DO EXERCITO** UASG Solicitante: **160346 - COMANDO DE FRONTEIRA RONDONIA/6 BIS/MEX/RO**

Nº da Solicitação: **00021/2023** Situação: **Concluída** Data/Hora: **17/02/2023 11:44** Nº do Processo de Compra: **64268001650202319**

Solicitante: [Redacted] E-mail: **thiago200309@hotmail.com** Telefone: **(92) 8272-4622**

Justificativa para Adesão: **para atender as necessidades do aprov 6 BIS**

497 Caracteres Disponíveis

Pré-requisitos para adesão

Foi realizada ampla pesquisa de mercado e, quando couber, elaboradas as respectivas especificações ou termo de referência ou projeto básico ou planejamento da contratação? Sim Não

Houve anuência do fornecedor beneficiário da ata de registro de preços? Sim Não

O local de entrega desejado para o item é igual ao informado no edital? Sim Não

O fornecedor está ciente e de acordo que o local de entrega desejado para o item é diferente do informado no edital? Sim Não

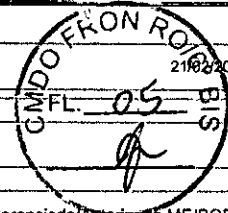

21/02/2023 09:39:22

Solicitação de Adesão

Resultado: **PRODUÇÃO**

Objeto: **52121 - COMANDO DO EXERCITO** UASG Gerenciadora: **160482 - 1A. BRIGADA DE INFANTARIA DE SELVA/RR**

Modalidade de Licitação: **Pregão Eletrônico** Modo de Disputa: **Aberto/Fechado** Nº da Licitação: **00036/2022** Nº da IRP: **00071/2022** Nº do Processo: **64307010040202211** Compra Nacional: **Sim** Gerenciada/Autorizada ME/SGD: **Não**

Solicitação Itens Ocorrências

Filtro

Nº do Item Descrição do Item Fornecedor

Pesquisar Limpar

1 adesão(ões) solicitada(s)

Item				Fornecedor				Adesão		Quantidade Solicitada	Situação	Ação		
600699 - Caixa térmica				47.170.510/0001-70 - NOVA MESA COMERCIO DE UTILIDADES E ALIMENTOS LTDA						1	Aceita	Q		
Nº do Item	Quantidade do Edital	Unidade de Fornecimento	Vigência	🕒	👍	🇺🇸	Marca	Quantidade Homologada	Valor Unitário				⊖	+
67	30	Unidade	20/12/2023	0	12	1º	DURA	30	R\$ 828,0000				0	1

Um registro encontrado.

AUTORIZAÇÃO DE ADESÃO

Ao 6º Bis

A Nova Mesa Comercio de Utilidades e Alimentos Ltda, com sede na cidade de Fortaleza, à Rua José Pereira, n.200, bairro Paupina, inscrita no CNPJ 47.170.510/0001-57, representada neste ato por Mariane Fonseca Oliveira Terra, sócio administrador, autoriza à esta UG a adesão dos itens discriminados abaixo contidos nas atas de SRP especificadas:

PREGÃO	UASG	IT	DESCRIÇÃO	QTD	R\$ UNIT	R\$ TOTAL
362022	160482	67	Caixa isotérmica (TERMOBOX) caixa isotérmica para refeições 30l para 01 cubas gn1/1. Aplicações: transporte de alimentos. Dimensões externas: 840x640x420 mm (cxlxh) . Capacidade: 90l. Formato retangular/empilhável. Isolamento térmico de poliur Etano. Material: polietileno linear de médias densidade\, atóxico aditivado com Anti UV. Travas: aço inox tipo 304 chapa 14\, espessura 2 mm. Temperatura 75°C, queda de 2°C a cada 8 horas., Faixa térmica para transporte de alimentos Preparados e refeições quentes e frias\, capacidade 30 litros\, mantém a Temperatura dos alimentos quentes até 75°C e dos alimentos frios até 3°C; Produzida por rotomoldagem em (pead) polietil eno de alta densidade com Isolamento térmico em (pu) poliuretano\, tampa com vedação e fechos de inox\, Empilha até 5 caixas\, peso 8\,9 kg\, na cor azul. Dimensão externa de 700 mm (c) x 450 mm (l) x 370 mm (a) e dimensão interna de 520 x 300 mm (l) x 210 mm (a). Comporta 1 cuba gn 1/1 até 200 mm ou 2 cubas gn 1/ 2 até 200 mm ou 3 cubas gn 1/3 Até 200 mm.	1	R\$ 828,00	R\$ 828,00

*** Solicitamos se possível a confecção das notas de empenho do tipo GLOBAL para mais eficiência nos processos.**

*** Em todos os preços já estão inclusos: impostos, taxas e fretes.**

Fortaleza, 16 de fevereiro de 2023



Quer receber ofertas de produtos semelhantes a esse em seu WhatsApp? Preencha seu número no campo abaixo.

Código de área DDD + número do whatsapp

BR (+55) (xx) xxxxx-xxxx

Enviar

Eu aceito receber informações via WhatsApp

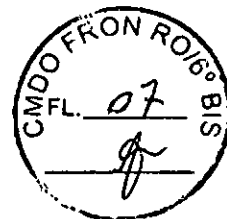

Encontre aqui as melhores ofertas

Informe seu CEP

☆☆☆☆☆ (0)

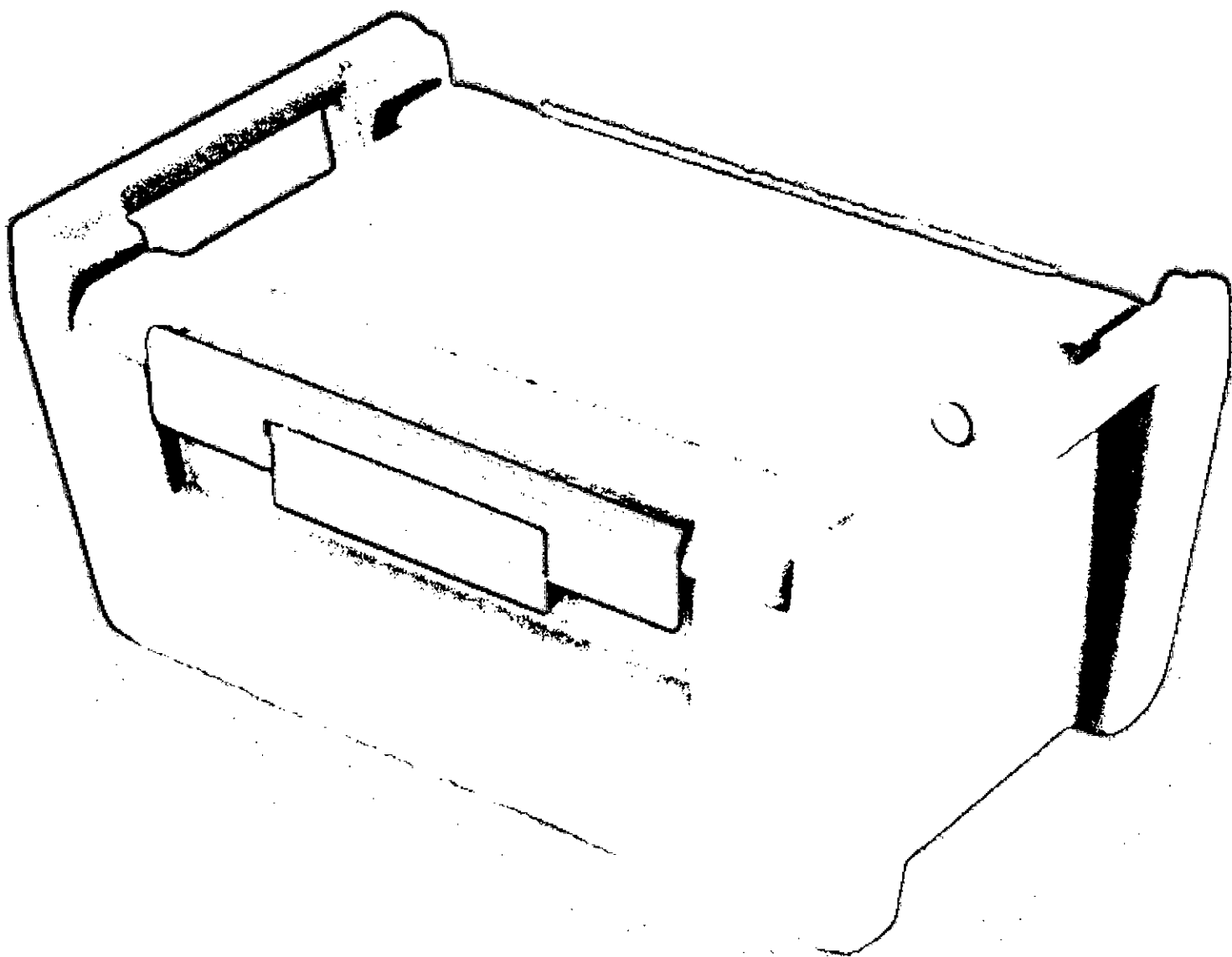

Caixa Térmica Hot Box Horizontal 30 Litros Azul - Hot 100- Eco Sinal
(Cód. Item 1511596227)



(<https://www.lojaverma.com.br/>)



Digite o que você procura

Q

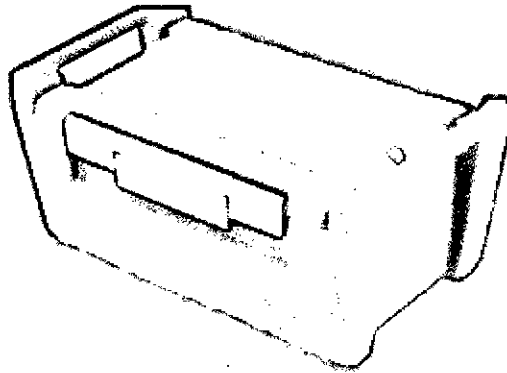

Caixa Térmica Hotbox 30 Litros

Código: 1000-1

Selecione a opção de Cor:



R\$ 855,19

até 12x de R\$ 71,26 sem juros

[Outras formas de pagamento](#) v

[ps://www.lojaverma.com.br/carrinho/produto/168132276/adicionar](https://www.lojaverma.com.br/carrinho/produto/168132276/adicionar)

Disponibilidade: Imediata
Aproveite! Restam apenas 4 unidades

(https://wa.me/+551145099500?text=Eu%0Aquero%0Aesse!%0ACód:1000-1%0Ahttps://www.lojaverma.com.br/caixa-termica-hotbox-30-litros?utm_source=Site&utm_medium=GoogleMerchant&utm_campaign=GoogleMerchant&sku=1000-11&gclid=CjwKCAiA0cyfBhBREiWAAtStHKrqmXVwp2soKB5aoi4WplQrRvUjAD6Tudygi7FidKR8SayIiIX7QxoCX_EQAvD_BwE)

Aceitamos pagamento via PIX

Calcule o frete

CEP

Calcular

Caixa térmica hotbox 30 litros é ideal para transporte de alimentos quentes e frios acondicionados em cubas de inox ou alimentos congelados.

Caixa térmica hotbox 30 litros são fabricadas em polietileno linear no processo de rotomoldagem que garante a qualidade, durabilidade e resistência da Caixas Térmica Hot Box 30 Litros.

Isolamento térmico em poliuretano (PU) e tampa com perfeito encaixe através de robustos fechos em aço Inoxidável.

Comporta:

- 01 unidades da cuba de aço inox GN 1/1 de até 200 mm de altura ou,
- 02 unidades da cuba de aço inox GN 1/2 de até 200 mm de altura ou,
- 03 unidades da cuba de aço inox GN 1/3 de até 200 mm de altura.

Cores disponíveis: Azul Royal. Outras cores sob consulta.

Dimensão externa: 710 x 430 x 350 mm (C x L x A)

Dimensão interna: 480 x 270 x 200 mm (C x L x A)

Peso: 10 Kg

Produtos relacionados



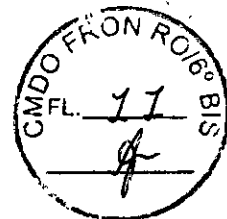

**MINISTÉRIO DA DEFESA
EXÉRCITO BRASILEIRO
COMANDO DE FRONTEIRA RONDÔNIA/6º BATALHÃO DE INFANTARIA DE SELVA
(BATALHÃO FORTE PRÍNCIPE DA BEIRA)**

MAPA COMPARATIVO PARA AQUISIÇÃO POR MEIO DE ADESÃO À LICITAÇÃO

ITEM	DESCRIÇÃO	UND	QTD	VALOR 1	VALOR 2	VALOR 3	MENOR PREÇO	MÉDIA
67	Caixa isotérmica (TERMOBOX) caixa isotérmica para refeições: transporte de alimentos	UND	01	R\$ 671,40	R\$ 805,68	R\$ 855,19	R\$ 671,40	R\$ 777,42
TOTAL								R\$ 777,42

Guajará-Mirim, RO, 17 de fevereiro de 2023

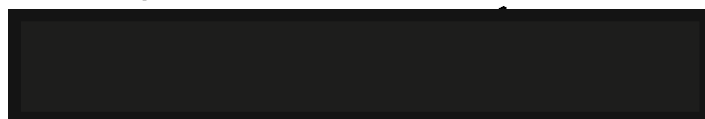

Aprov Substituto do Cmdo Fron RO/6º BIS



TRIBUNAL DE CONTAS DA UNIÃO



Consulta Consolidada de Pessoa Jurídica

Este relatório tem por objetivo apresentar os resultados consolidados de consultas eletrônicas realizadas diretamente nos bancos de dados dos respectivos cadastros. A responsabilidade pela veracidade do resultado da consulta é do Órgão gestor de cada cadastro consultado. A informação relativa à razão social da Pessoa Jurídica é extraída do Cadastro Nacional da Pessoa Jurídica, mantido pela Receita Federal do Brasil.

Consulta realizada em: 24/02/2023 12:07:34

Informações da Pessoa Jurídica:

Razão Social: **NOVA MESA COMERCIO DE UTILIDADES E ALIMENTOS LTDA**
CNPJ: **47.170.510/0001-70**

Resultados da Consulta Eletrônica:

Órgão Gestor: **TCU**
Cadastro: **Licitantes Inidôneos**
Resultado da consulta: **Nada Consta**

Para acessar a certidão original no portal do órgão gestor, clique [AQUI](#).

Órgão Gestor: **CNJ**
Cadastro: **CNIA - Cadastro Nacional de Condenações Cíveis por Ato de Improbidade Administrativa e Inelegibilidade**
Resultado da consulta: **Nada Consta**

Para acessar a certidão original no portal do órgão gestor, clique [AQUI](#).

Órgão Gestor: **Portal da Transparência**
Cadastro: **Cadastro Nacional de Empresas Inidôneas e Suspensas**
Resultado da consulta: **Nada Consta**

Para acessar a certidão original no portal do órgão gestor, clique [AQUI](#).

Órgão Gestor: **Portal da Transparência**
Cadastro: **CNEP - Cadastro Nacional de Empresas Punidas**
Resultado da consulta: **Nada Consta**

Para acessar a certidão original no portal do órgão gestor, clique [AQUI](#).

Obs: A consulta consolidada de pessoa jurídica visa atender aos princípios de simplificação e racionalização de serviços públicos digitais. Fundamento legal: Lei nº 12.965, de 23 de abril de 2014, Lei nº 13.460, de 26 de junho de 2017, Lei nº 13.726, de 8 de outubro de 2018, Decreto nº 8.638 de 15, de janeiro de 2016.

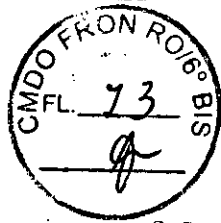

Ministério da Economia
Secretaria Especial de Desburocratização, Gestão e Governo Digital
Secretaria de Gestão

Sistema de Cadastramento Unificado de Fornecedores - SICAF

Declaração

Declaramos para os fins previstos na Lei nº 8.666, de 1993, conforme documentação registrada no SICAF, que a situação do fornecedor no momento é a seguinte:

Dados do Fornecedor

CNPJ: 47.170.510/0001-70
Razão Social: NOVA MESA COMERCIO DE UTILIDADES E ALIMENTOS LTDA
Nome Fantasia: NOVA MESA
Situação do Fornecedor: Credenciado Data de Vencimento do Cadastro: 24/07/2023
Natureza Jurídica: SOCIEDADE EMPRESÁRIA LIMITADA
MEI: Não
Porte da Empresa: Empresa de Pequeno

Ocorrências e Impedimentos

Ocorrência: Nada Consta
Impedimento de Licitar: Nada Consta
Ocorrências Impeditivas indiretas: Nada Consta
Vínculo com "Serviço Público": Nada Consta

Níveis cadastrados:

I - Credenciamento

II - Habilitação Jurídica

III - Regularidade Fiscal e Trabalhista Federal

Receita Federal e PGFN	Validade:	30/07/2023
FGTS	Validade:	05/03/2023
Trabalhista (http://www.tst.jus.br/certidao)	Validade:	01/08/2023

IV - Regularidade Fiscal Estadual/Distrital e Municipal

Receita Estadual/Distrital	Validade:	05/03/2023
Receita Municipal	Validade:	04/04/2023

VI - Qualificação Econômico-Financeira

Validade: 31/05/2023



Data e hora da consulta: 24/02/2023 12:08:31

Usuário: [REDACTED]

Cadastro Informativo de Créditos Não-Quitados - CADIN

CPF/CNPJ: 47170510000	Título: Credor/Devedor não existente no Siafi	Situação: Adimplente	Total de Registros: 0 Há até 30 dias: Há mais de 30 dias:
---------------------------------	---	--------------------------------	--

Código	Credor	Data/Hora de Inclusão
--------	--------	-----------------------

* Registros incluídos há até 30 dias.

Data e hora da consulta: 01/03/2023 17:31
 Usuário: ***.310.902-**
 Impressão Completa

Nota de Empenho



UG Emitente

Código	Nome	Moeda
160346	COMANDO DE FRONTEIRA RONDONIA/6 BIS	REAL - (R\$)
CNPJ	Endereço	CEP
09.567.156/0001-23	AV LEOPOLDO DE MATOS, 2329 BAIRRO TAMANDARE	76850-000
Município	UF	Telefone
GUAJARA-MIRIM	RO	(069) 3541 2121/2151-SETFIN/4697-SALC

Ano	Tipo	Número
2023	NE	55

Célula Orçamentária

Esfera	PTRES	Fonte de Recurso	Natureza da Despesa	UGR	Plano Interno
1	171397	1000000000	449052	160504	E6SUPLJA5PA

Data de Emissão	Tipo	Processo	Taxa de Câmbio	Valor
24/02/2023	Global	64268.001650/202303	0,0000	828,00

Favorecido

Código	Nome	CEP
47.170.510/0001-70	NOVA MESA COMERCIO DE UTILIDADES E ALIMENTOS	60874-380
Endereço	UF	Telefone
JOSE PEREIRA 220 SL/D PAUPINA	CE	(85) 2136-7698
Município	UF	Telefone
FORTALEZA	CE	(85) 2136-7698

Amparo Legal

Código	Modalidade de Licitação	Artigo	Parágrafo	Inciso	Alínea
126	PREGAO	1	-	-	-
Ato Normativo					
LEI 10.520 / 2002					

Descrição
 ATENDER DESPESAS COM MATERIAL PERMANENTE, PARA O APROVISIONAMENTO DO COMANDO DE FRONTEIRA RONDÔNIA/6º BATALHÃO DE INFANTARIA DE SELVA, CONFORME DIEX Nº 11 - SET APROV, DE 17 DE FEVEREIRO DE 2023. 2023NC400582 - COE, DE 09 DE JANEIRO 2023. PI E6SUPLJA5PA. CARONA DO PREGÃO 36/2022 DA UASG 160482 - CMDO 1ª BDA INF SL.

Local da Entrega
 AV: LEOPOLDO DE MATOS, Nº 2329, BAIRRO: TAMANDARÉ - CEP: 76.850-000 - GUAJARÁ MIRIM-RO.

Informação Complementar
 16048205000362022 - UASG Minuta: 160346

Sistema de Origem
 COMPRASNET-ME

Versão	Data/Hora	Operação
002	01/03/2023 12:52:39	Alteração

Data e hora da consulta: 01/03/2023 17:31
 Usuário: ***.310.902-**
 Impressão Completa

Nota de Empenho

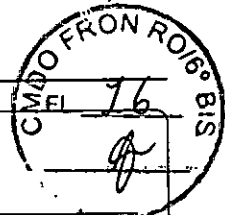

Lista de Itens

Natureza de Despesa Total da Lista
 449052 - EQUIPAMENTOS E MATERIAL PERMANENTE 828,00

Subelemento 12 - APARELHOS E UTENSILIOS DOMESTICOS

Seq.	Descrição	Valor do Item
001	Item compra: 00067 - CAIXA TÉRMICA, MATERIAL POLIETILENO ALTA DENSIDADE E POLIURETANO, CAPACIDADE 50 L, CARACTERÍSTICAS ADICIONAIS TAMPA ARTICULADA; ALÇA TELESCÓPICA	828,00

Data	Operação	Quantidade	Valor Unitário	Valor Total
24/02/2023	Inclusão	1,00000	828,0000	828,00

Assinaturas

Ordenador de Despesa
 FLAVIO HENRIQUE MAGALHAES VALLE
 ***.120.217-**
 01/03/2023 12:52:39

Responsável pela Nota de Empenho
 THIAGO FARIAS CARNEIRO
 ***.264.194-**
 27/02/2023 12:29:54

Versão	Data/Hora	Operação
002	01/03/2023 12:52:39	Alteração